

NEW



NEW AIXR-VKセラミック製チップ



AIXR-VPポリマーチップ

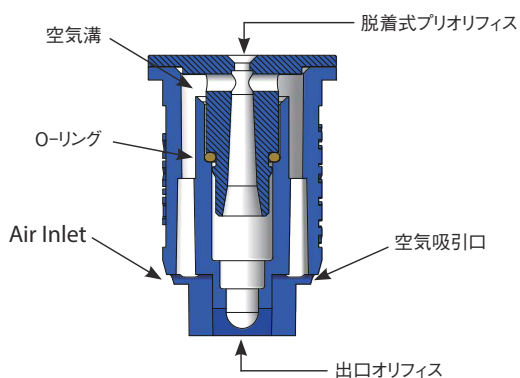

断面図

AIXR TEEJET[®]

空気吸引型XRフラットスプレーチップ

AIXR TeeJetフラットスプレーチップは、スプレーカバー範囲を維持しながら、優れたドリフト防止効果を提供します。粒子径が大きい
ため、幅広い浸透移行性除草剤やドリフト防止が重要となる用途に
適しています。

新しいAIXR-VKシリーズは、ポリプロピレン製のボディに加え、セラ
ミック製のプレオリフィスと出口オリフィスを特徴としています。これ
により、優れた耐酸性を有し、耐摩耗性を改善します。

AIXR-VPは材質に独自のUHMWPEポリマーを材質に使用して
おり、落葉剤など強酸性農薬の散布に最適です。

AIXRの特長と利点

- ドリフトを防止しながらカバー範囲をバランスよく維持し、空気を含んだ均一の大きな粒子が植物全体をカバーして表面に留まります。
- 0.1~0.6MPa (1~6 bar) の広い使用圧力範囲で、高压で使用しても他のチップよりドリフトを抑制します。
- 流量はVisiFloセラミック(VK)チップが7種類、VisiFlo[®]ポリマー(VP)チップが9種類。
- AIXR-VKでは、ポリプロピレン製ボディが優れた耐酸性を有し、セラミック製のプレオリフィスと出口オリフィスによりAIXR-VPよりも長い摩耗寿命を可能にします。
- AIXR-VPで使用されている独自のUHMWPEポリマーは、従来のポリマー材料と比べて高い摩耗寿命と耐酸性を有します。
- 空気吸引構造により空気を含ませることで、大きな粒子径でカバー範囲を維持します。
- 損傷しづらいコンパクトな設計
- 脱着式プレオリフィスで簡単メンテナンス
- AIXR015-06 (VKおよびVP) の流量は、114441-* -CELR QuickTeeJet[®] キャップおよびガスケットに対応
- AIXR08-10 (VPのみ) の流量は、114443-* -CELR QuickTeeJet[®] キャップおよびガスケットに対応
- チップ、キャップ、ガスケットを組み合わせる場合は、AIXR110 ** V * -CEをご注文ください。



AIXRチップ及びキャップ

接触散布	全体散布	ドリフト管理
適	最適	最適

選定ガイド

